

DOYPAK

Standart Özellikler

- * Mukavim paslanmaz çelik konstrüksiyon ve pano
- * 10.4" renkli dokunmatik operatör paneli
- * PLC kontrollü
- * Servomotor kontrollü film çekme sistemi
- * Servomotor kontrollü yatay çene mekanizması
- * Motor tahrikli film açma sistemi
- * "Film bitti" uyarısı
- * 100 farklı program yapabilme imkanı
- * CE uygunluk belgesi
- * Kolay yedek parça temini
- * Kullanım ve bakım kolaylığı
- * Hijyenik ve modern tasarım
- * Her türlü dozajlama sistemi ve markasıyla (çok kafalı terazi, hacimsel dolum, sıvı dolum gibi) senkron edilmeye hazır yazılım



DİKEY PAKETLEME MAKİNESİ

Performans (makine modeli ve aksesuarlara bağlı olmakla birlikte)

- * 130 paket/dakika'ya kadar paketleme hızı (ambalaj tipine, paket uzunluğuna ve dozajlama sistemine bağlıdır)
- * Maksimum paket ebatı : 500 mm EN x 550 mm UZUNLUK (çift-çekme fonksiyonuyla daha uzun paketler yapılabilir)
- * Minimum paket ebatı : 51 mm EN x 76 mm UZUNLUK
- * Paket tipleri : Yastık tip, dik-duran (block-bottom), quatro, pileli (gusseted, or tucked), fermuarlı (zipper), stant delikli (eurohole v.b.) , zincir paket (bag chain)

Opsiyonel Özellikler

- * Baskılı filmler için fotosensör
- * Stant deliği için paç (zimba) takılı yatay yapıştırma sistemi
- * Pile aparatı, dik-duran paket için aparat, koruyucu gaz basma ünitesi, ürün tutucu, paket destek rafı, fermuar(zipper) aplikatörü, valf aplikatörü, tarih kodlama cihazları, etiketleme üniteleri, karosel ünitesi.
- * Nemli ve soğuk ortamlara uygunluk

Teknik Değerler

- * Elektrik : 380 Volt+N+PE 4.5 KVA AC/50Hz
- * Hava : Kuru ve temiz 6 barg 54NL/dk (hava soğutma ve aksesuarlar hariç)
- * Mekanik hız : 200 çevrim/dk'ya kadar
- * Ağırlık : Yaklaşık 450kg-570kg (opsiyonel aksesuarlara bağlıdır)

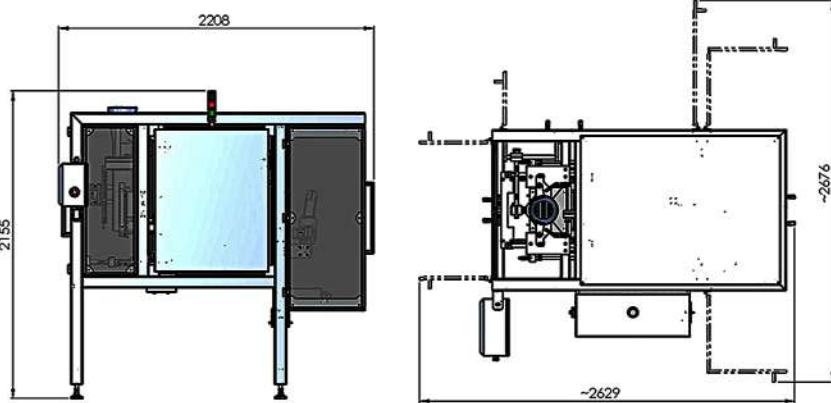
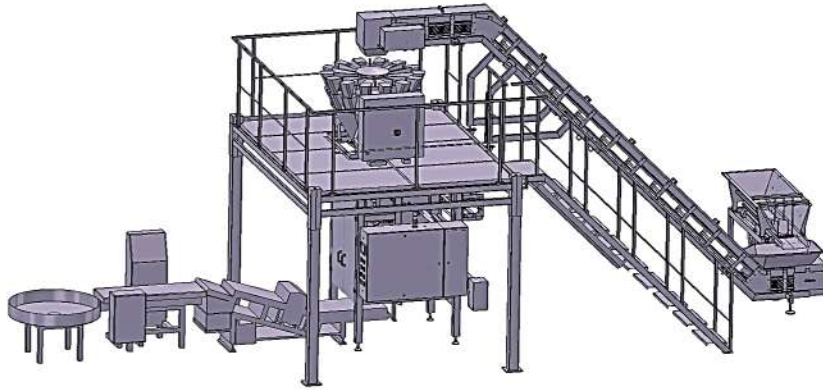

Ölçü değiştirme hakkı saklıdır.

